

2 Poprawne konstruowanie elementów przeznaczonych do cynkowania ogniowego

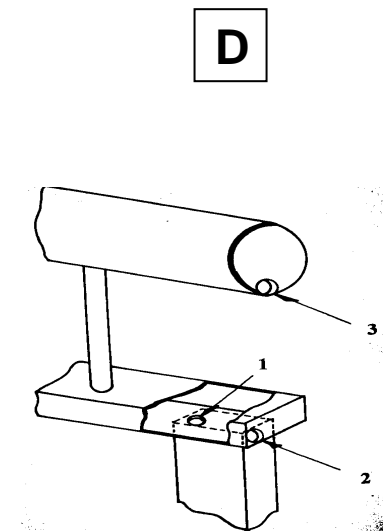
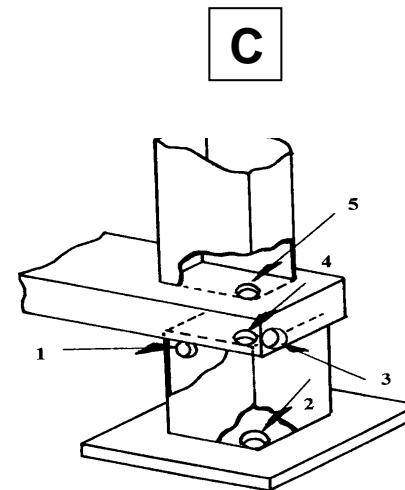
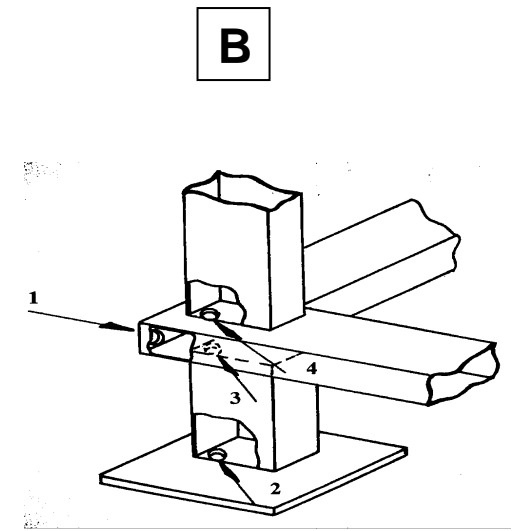
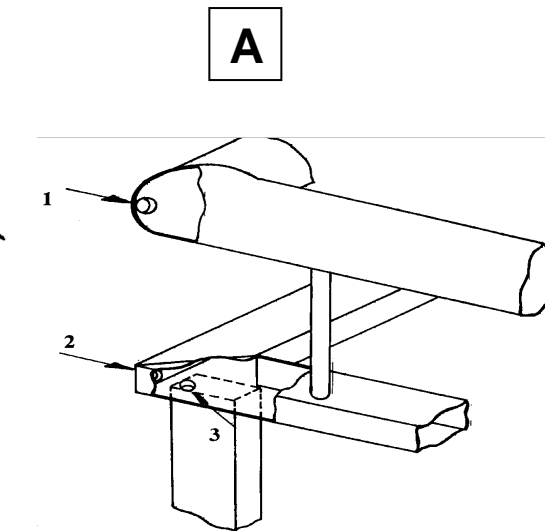
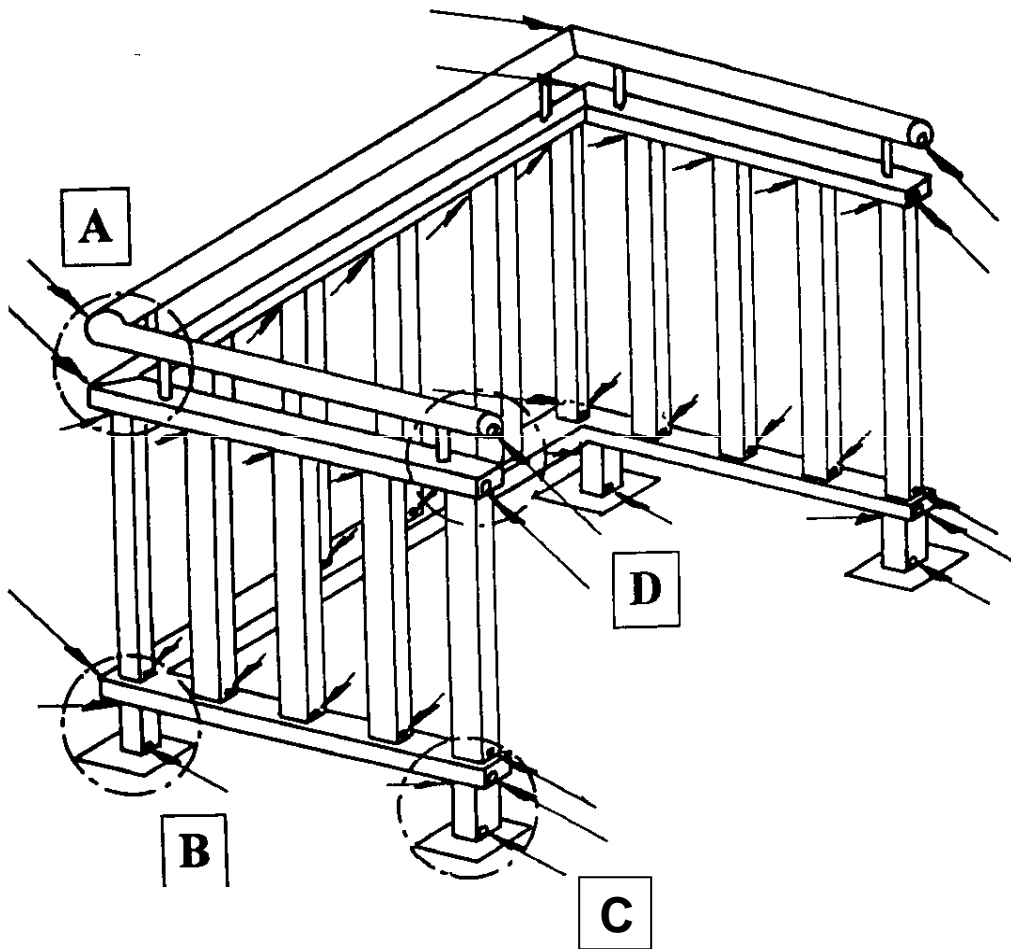

- Budować konstrukcje w miarę możliwości w jednej płaszczyźnie
- Przestrzenne elementy podrażają koszt cynkowania oraz mogą źle wpłynąć na jakość usługi